



PRETENSADOS CAMPO, S.L.
www.ceramicacampo.com

FICHA TÉCNICA



Rev:00

GEOMETRÍA Y FORMA:

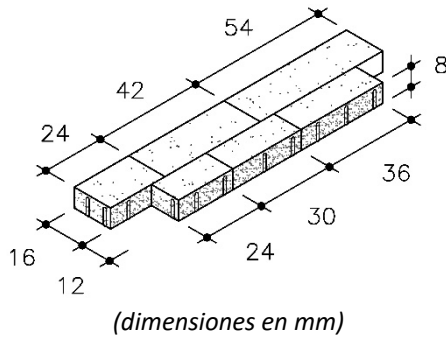

NOMBRE COMERCIAL:

LOSA DRENANTE CAMPO ECODREN MULTI

CÓDIGO:

PC/LD Multi

DESCRIPCIÓN:

Pieza prefabricada de hormigón no armado, monocapa o bicapa. La losa drenante monocapa dispone de una única capa de masa porosa; la losa drenante bicapa dispone de una estructura principal de masa porosa y una capa superficial decorativa.

USO PREVISTO:

Construcción de áreas pavimentadas drenantes en exteriores y en cubiertas. La masa porosa de la pieza posibilita el drenaje del agua de lluvia o de limpieza hacia el terreno (en usos exteriores) o hacia la capa de base (en cubiertas). Sus usos recomendados son:

- Losa drenante monocapa: Áreas donde se requiere un excelente drenaje de agua sin requerimientos estéticos específicos.
- Losa drenante bicapa: Áreas donde se requiere un buen drenaje de agua y un excelente acabado estético.

CARACTERÍSTICAS FÍSICAS		PRESTACIONES		
DIMENSIONES	Dimensiones nominales (mm)	Longitud	Anchura	Espesor
		538	158	80
		418	158	80
		238	158	80
358		118	80	
298		118	80	
DIMENSIONES	Tolerancias dimensionales (mm)	± 2	± 2	± 3
	Espesor de capa superficial (mm)	Losa bicapa	≥ 4	
Losa monocapa		-		
RESISTENCIA AL DESLIZAMIENTO/RESBALAMIENTO		Satisfactorio		
DURABILIDAD		Satisfactorio		
REACCIÓN AL FUEGO		Clase A1		
COMPORTAMIENTO FRENTE AL FUEGO EXTERNO		Satisfactorio		
ACABADOS SUPERFICIALES	Losa bicapa	Liso		
	Losa monocapa	Rugoso		

LUGAR Y FECHA DE EMISIÓN:	APROBADO POR:	FIRMA
Vilalonga (Pontevedra), a 5 de enero de 2023	Diego López González Director General	