

AENOR

Certificado AENOR de Producto Materiales de arcilla cocida para construcción



034/001375

AENOR certifica que la organización

EPIFANIO CAMPO, S.L.

con domicilio social en CL CRUCEIRO, S/N 36990 VILLALONGA - SANXENXO (Pontevedra - España)

suministra Piezas de arcilla cocida P para fábricas de albañilería protegidas

conformes con UNE-EN 771-1:2011+A1:2016 (EN 771-1:2011+A1:2015)

Nº Ficha Técnica 1041403 (ver anexo)

elaboradas en FIEITEIRA S/N ALBIXOI 15685 MESÍA (A Coruña - España)

Esquema de certificación Este certificado se ha concedido de acuerdo con lo establecido en el Reglamento Particular de Certificación de AENOR RP 034.14.

Este certificado anula y sustituye al 034/001375, de fecha 2018-09-12

Fecha de primera emisión 2009-11-24

Fecha de modificación 2021-01-26

Fecha de expiración 2026-01-26

Rafael GARCÍA MEIRO
Director General

Original Electrónico

AENOR INTERNACIONAL S.A.U.
Génova, 6. 28004 Madrid. España
Tel. 91 432 60 00.- www.aenor.com

Entidad de certificación de producto acreditada por ENAC con acreditación nº 1/C-PR271

PIEZAS P PARA FABRICAS A REVESTIR

Nº DE FICHA TÉCNICA: 1041403

FABRICANTE - LOCALIDAD: EPIFANIO CAMPO, S.L. - MESÍA (A CORUÑA)
 MODELO: PIEZA P ALIGERADA (G3) CAT I R-10,0 de 300 x 240 x 190
 CODIGO DE DESIGNACION: CL - P - I - 10 - 850(D1) - 300x240x190 - A - L0,280 - E(4,4,4) - N1750(D1) - G3 - FR52 - B0,15 - I≤4,5 - M≤1
 NOMBRE COMERCIAL: TERMOARCILLA BASE DE 24
 USO PREVISTO: ELEMENTOS EXTERIORES/INTERIORES CON EXIGENCIAS ACÚSTICAS, TÉRMICAS Y DE FUEGO; FÁBRICAS ESTRUCTURALES SUSTENTANTES; JUNTA CORRIENTE DE MORTERO

AENOR



Producto Certificado

ESQUEMA DEL MODELO

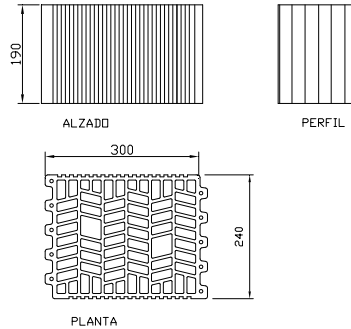

CARACTERÍSTICAS TÉCNICAS DE LA PIEZA

Característica		Método de comprobación	Valor garantizado por el fabricante	Valor exigido por AENOR		
Aspecto y estructura	exfoliaciones / laminaciones	Visual sobre 6 piezas	Ninguna pieza exfoliada / laminada			
	piezas fisuradas		≤ 2 piezas fisuradas	≤ 2 piezas fisuradas		
	piezas desconchadas	UNE 67039 EX	≤ 1 pieza desconchada	≤ 1 pieza desconchada		
		Dimensión media de los desconchados en caras no perforadas < 15 mm				
Tolerancias dimensionales (mm)	Valor medio	UNE-EN 772-16	T1	± 7	T1	± 7
				± 6		± 6
			Recorrido	± 6	R1	± 10
	± 10			± 9		
	± 9			± 8		
	Espesor de pared (mm)		pared exterior	≥ 6,0	≥ 6,0	
tabiquillo		≥ 3,0	≥ 3,0			
Paralelismo de caras (Ortogonalidad) (mm)			N/A			
Planicidad de las caras (mm)	Diagonales	UNE-EN 772-20	l > 300 mm	≤ 4,0	≤ 4,0	
			300 ≥ l ≥ 250 mm	≤ 4,0		
			l ≤ 250 mm	≤ 4,0		
Porcentaje de huecos (%)		UNE-EN 772-3	52	> 25; ≤ 60		
Tolerancia admitida sobre % de huecos			Mín: 47 - Máx: 57			
Volumen del mayor hueco (% del bruto)		UNE-EN 772-3/9/16	≤ 12,5	≤ 12,5		
Espesor combinado de tabiquillos (%)		UNE-EN 772-16	≥ 20,0	≥ 20		
Succión (Kg/(m ² x min))		UNE-EN 772-11	≤ 4,5	≤ 4,5		
Resistencia normalizada característica (N/mm ²)		UNE-EN 772-1	≥ 10,0	≥ 10		
			Cara de apoyo según RL-88: Tabla			
Densidad	Absoluta (Kg/m ³)	UNE-EN 772-13	1.750			
	Aparente (Kg/m ³)		850			
	Tolerancia (%)		D1	D1 (± 10%)		
Masa (g)		Anexo D RP 34.14	Valor mínimo garantizado por grueso: 10.400			
Durabilidad (Resistencia a la helada)		UNE 67028 EX	F0 sin necesidad de ensayo			
Propiedades térmicas (Método)			Valor tabulado del Catálogo de Elementos Constructivos			
		Catálogo CTE	0,28			
			0,570			
Permeabilidad al vapor de agua - μ		UNE-EN 1745	5/10			
Contenido en sales solubles activas		UNE-EN 772-5	S0			
Expansión por humedad (mm/m)		UNE 67036	1,0			
Reacción al fuego		% materia orgánica ≤ 1 %	A1			
Adherencia (N/mm ²)		Anexo C UNE-EN 998-2	0,15			
Piezas especiales			SI			

Observaciones:

El espesor combinado declarado es el correspondiente al sentido del flujo de calor en la fábrica

Piezas especiales: TERMINACIÓN, ESQUINA, DINTEL (ZUNCHO), MEDIO, AJUSTE VERTICAL, PLAQUETA 4,8

AENOR

Datos de la obra a la que se ha suministrado el material cuya ficha técnica aparece aquí fotocopiada:

Sello y firma

(Para la calificación final de la obra deberá estar sellada y firmada por el fabricante)